

1. Generalites

Chaque vèleuses HK est partiellement montée. Elle est composée d'un tube haut prepercé permettant la fixation des appuis et d'un d'un tube inférieur avec bouchon. Est également joint un raccord fileté permettant la jonction des deux tubes. Le mécanisme 2020 est toujours monté sur le tube haut. Le mécanisme 2060 est soit monté sur le tube ou présenté séparément (modèle avec appui flexi). Selon la référence, on trouve:

- un appui PVC avec ailettes
- un appui large avec étriers de retenue ou dans un emballage séparé un appui flexi (selon le cas pour races laitières ou à viande)

Une paire de lacs de vèlage ainsi qu'une notice détaillée d'utilisation sont également dans l'emballage.

2. Montage G121.

Accouplez le tube haut (3) et le tube bas (2) avec le raccord fileté (5). Le capuchon de verrouillage (16) avec le petit orifice se place sur le tube haut (3). Mettre l'appui en place (15) en le positionnant de façon à aligner le trou de son filetage et celui du tube haut (3). Insérez le petit axe de maintien (17) et fixez le tout en resserrant manuellement le capuchon de verrouillage. Fixez les ailettes latérales (18) avec les vis et écrous joints (19) sur l'appui (15).

3. Montage G126 et 2060.

Accouplez le tube haut (3) et le tube bas (2) avec le raccord fileté (5). Montez l'appui (15) sur le tube haut (3) et pivoter afin d'aligner le trou du raccord aluminium (29) avec celui du tube haut (3). Introduire la vis et son écrou (24) 8 x 55 et resserrez. Les étriers de retenue latéraux (20) sont à introduire dans les orifices et à régler à la largeur souhaitée. Le blocage se fait avec les ressorts de retenue.

4. Montage G126 et 2060 avec appui HK-Flexi.

Utilisation du mécanisme 2060 avec les appuis flexi. Le mécanisme doit être monté sur le tube haut. Le levier de déblocage doit être en appui pour l'introduction du tube. Positionnez ensuite l'appui flexible exécution normale (26) ou lourde (25) et fixer le tout avec l'écrou ou la vis 8 x 50 (20).

5. Après le montage.

Faire circuler le mécanisme sur toute la longueur du tube et vérifier que rien n'entrave sa translation. Débloquez le mécanisme et le remettre à sa place d'origine.

Weitere Produkte aus dem Hause Rheintechnik The Rheintechnik range of animal care products



HK-Trächtigkeits-Diagnosegerät für Kühe
Bewährte Qualität ... neu in Technik und Design.
HK pregnancy diagnosis unit for cows
Proved quality ... new technology and design.

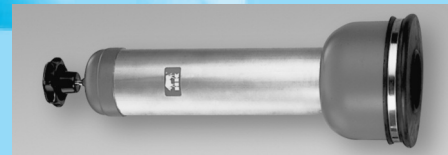

HK-Beatmungspumpe für Kälber
Die ersten Minuten entscheiden. Zum Abziehen von Schleim aus Maul und Nüstern und zur Belebung bei besonders schweren Geburten.
HK-calf resuscitator
Cause the first minutes will be decisive. To take mucus out off calves nose and mouth and for stimulation.



HK-Geburtsmelder
Unser elektronisches Meldesystem gibt die nötige Sicherheit und Ruhe. Tag und Nacht!
Unbegrenzte Mobilität durch Telefon-Alarmmeldung.
HK-birth alarm system
This electronic measuring and alarm systems gives reliability, rest and peace of mind, by day and night. Unlimited transmission range and mobility by telephone-alarm!



Innovative Produkte rund ums Pferd
Innovative products for horses



Hersteller:

Rheintechnik

Weiland und Kaspar
GmbH & Co. KG

Insterburger Str. 8
D-56564 Neuwied

Telefon: (+49) 02631 / 93981 30
Telefax: (+49) 02631 / 93981 79

Internet: www.rheintechnik.de
E-mail: hk@rheintechnik.de

HK-GEBURTSHELFER

Modell G121 - G126 - 2060

Montageanleitung

HK calving aid
Assembly instructions

Vèleuses HK
Montage d'emploi



Rheintechnik

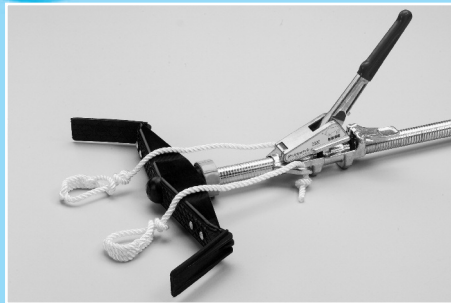

Modell G121

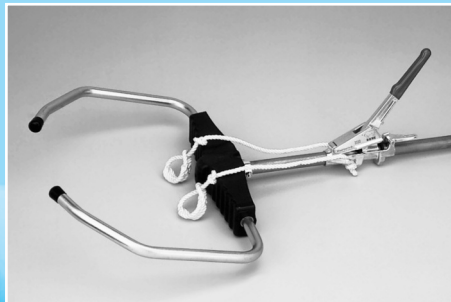
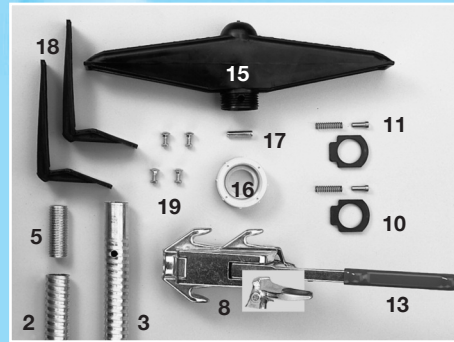

Modell G126

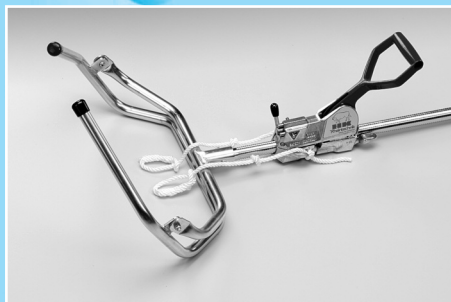
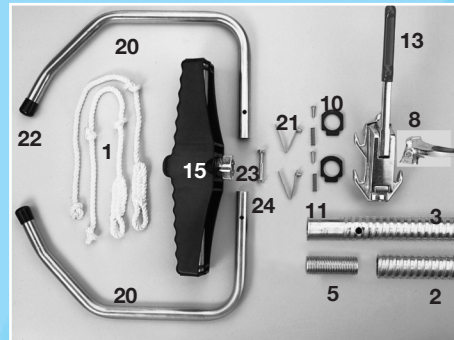

Modell 2060

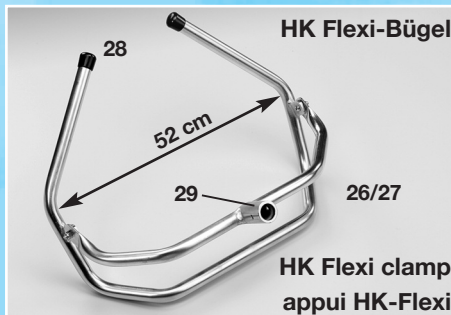

HK Flexi-Bügel

HK Flexi clamp
appui HK-Flexi

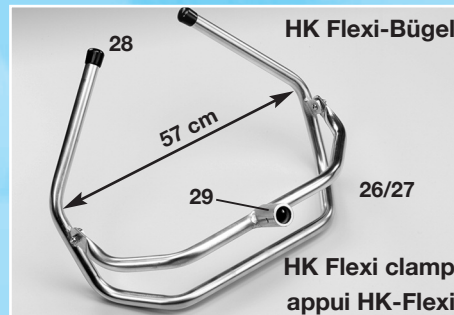

HK Flexi-Bügel

HK Flexi clamp
appui HK-Flexi

1. Grundsätzliches.

Jeder HK-Geburtshelfer ist teilweise vormontiert. Er besteht aus einem Stangenoberteil mit Bohrloch zur Aufnahme der Ansatzstütze und einem Stangenunterteil mit Kappe. Ein Gewindestück zur Verbindung der Stangen ist beigelegt. Die Spannmechanik 2020 ist immer auf dem Stangeoberteil vormontiert, die Mechanik 2060 ist entweder vormontiert oder beigelegt. Je nach Modell gehören dazu: eine kleine Ansatzstütze mit Eckwinkelstücken, eine große Ansatzstütze mit Auflage-Haltebügel oder, in einem separaten Karton befindlich, der HK-Flexibügel in der normalen bzw. großen Ausführung. Jedem HK-Geburtshelfer sind ein paar Geburtsstricke sowie eine Montage- und Bedienungsanleitung und Ersatzteilliste beigelegt.

2. Montage Modell G121

Das Stangenober- (3) und Stangenunterteil (2) mittels Gewindestück (5) zusammenschrauben. Die graue Überwurfmutter (16) mit der kleinen Öffnung voran über das Stangenoberteil (3) schieben. Die Ansatzstütze (15) aufstecken und drehen, bis die Bohrung im Gewinde direkt über dem Bohrloch im Stangenoberteil (3) liegt. Den Bolzen (17) in das Bohrloch stecken und die graue Überwurfmutter (16) handfest auf das Gewinde der Ansatzstütze (15) schrauben. Die Winkelstücke (18) mit jeweils 2 Schrauben und Muttern (19) links und rechts der Ansatzstütze (15) montieren.

3. Montage Modell G126 und 2060 mit Auflage-Haltebügel

Das Stangenober- (3) und Stangenunterteil (2) mittels Gewindestück (5) zusammenschrauben. Die Ansatzstütze (15) auf das Stangenoberteil (3) stecken und drehen, bis das Bohrloch des Alu-Verbindungsteils (23) direkt über dem Bohrloch des Stangenoberteils (3) liegt. Die Schraube M8 x 55 (24) durch Alu-Verbindungsteil (23) und Stangenoberteil (3) hindurchschieben und mit Mutter sichern. Die Auflage-Haltebügel (20) jeweils in die seitliche Öffnung der Ansatzstütze (15) stecken. Der Haltebügel ist verstellbar, hierzu den Federkopf des Haltebügels eindrücken, Auflage-Haltebügel auf das gewünschte Maß zusammenschieben und in den vorgesehenen Bohrungen einrasten lassen.

4. Montage Modell G126 und 2060 mit HK-Flexi-Bügel

Bei Verwendung der Mechanik 2060 in Verbindung mit dem HK-Flexi-Bügel muss zuerst die Mechanik auf das Stangenoberteil (3) geschoben werden. Hierzu den Hebel zur Entriegelung (siehe Bedienungsanleitung) ganz nach unten gedrückt halten. Anschließend den HK-Flexi-Bügel auf das Stangenoberteil (3) stecken. Den Bügel drehen bis das Bohrloch direkt über dem Loch des Stangenoberteils liegt und mit der Schraube M8 x 50 (29) mit Mutter sichern.

5. Funktionsprüfung

Nach erfolgter Montage die Spannmechanik durch Auf- und Abbewegung des Handgriffs über Stangenober- und Stangenunterteil ziehen und auf einwandfreie Funktionsfähigkeit achten. Durch Lösen der Sperrvorrichtung (siehe Bedienungsanleitung) wird die Spannmechanik wieder in ihre Ausgangsposition gebracht.

1. General information.

Each HK-calving aid is partially preassembled. It consists of an upper part with a bore for taking up the head piece and a lower tube part with a cap. A threaded piece is enclosed to screw the bars together. The ratchet mechanism 2020 is always mounted on the upper part of the tube. The mechanism 2060 is either mounted on the upper part of the tube or, when having the model with the HK-Flexi clamp, just enclosed. According to the model, the following parts are included: a small head piece with angled corner pieces or a big head piece with a bow, or, in a separate box, the HK-Flexi clamp, either small sized or milk breed or big sized for meat breed. Ropes in pairs, operating and mounting instructions and a list of spare parts are enclosed with each unit.

2. Assembly of G121 model.

Screw the upper (3) and lower (2) part of the tube together using the threaded piece (5). Insert the grey union nut (16) with the small opening first on the upper part of the tube. Attach the head piece (15) and twist until the hole lies directly above the hole in the upper part of the tube. Place the bolt (17) into the hole and screw the grey union nut (16) tightly on to the head piece. Mount the angled pieces (18) with screws and nuts (19) in each case on the left and the right of the head piece.

3. Assembly of G 126 and 2060 model.

Screw the upper (3) and the lower (2) part of the tube together using the threaded piece (5). Attach the head piece (15) to the upper (3) part of the tube and twist until the hole of the aluminium link (23) lies directly above the hole of the upper part (3) of the tube. Push the screw M8 x 55 (24) through the aluminium link (23) and the upper part of the tube (3) and fix with nut. Stick the bows (20) into the lateral opening of the head piece. Push in the spring head, telescope the bows to the desired dimension and let it lock in the bores provided.

4. Assembly of G126 and G2060 model with HK-Flexi clamp.

When having the ratchet mechanism 2060 (9) with the HK-Flexi clamp, the ratchet has to be mounted on the upper part of the tube. Therefore, the release lever (see operating instructions Fig. 5 b) must be pressed and held in this position. After that, attach the HK-Flexi clamp normal sized (26) or big sized (27) to the upper part of the tube (3), twist until the hole lies directly above the hole of the tube and fix with screw M8 x 50 (29) and nut.

5. After assembly.

Pull the ratchet mechanism over the upper and the lower part of the tube by moving the handle up and down. Reset the ratchet mechanism to its original position by releasing the locking device (see operating instructions).