

2998
299801
299804
299806
299807

Használati útmutató Függeszthető elektromos rovarcsapda

Jelen használati útmutatót a felhasználó számára készítettük.

Általános ajánlások. Alaposan olvassa el és tanulmányozza a használati útmutatót, mivel az a termék üzembe helyezésével, használatával és karbantartásával kapcsolatos fontos információkat tartalmaz. Későbbi tanulmányozás érdekében tartsa a használati útmutatót biztonságos helyen.

1. Működtetés

A rovarokat vonzza a speciális lámpák ultraibolya fénye, a villamos töltéssel ellátott rácsok megrázzák őket és behullanak a gyűjtő tálcába, amely szükség esetén könnyen kiüríthető.

2. Biztonság

A berendezés elektromos biztonsága csak akkor biztosítható, ha azt megfelelően egy hatékony és ellenőrzött elektromos rendszerhez csatlakoztatják.

VESZÉLY/FIGYELMEZTETÉS

Nem szigetelt veszélyes feszültség található a berendezés belsejében, így az áramütés veszélye fennáll. Kerüljön minden kapcsolatot a berendezés belsejével. A berendezés csatlakoztatása előtt ellenőrizze, hogy a berendezésen található típus táblán található értékek megfelelnek az áramforrásnak. A tápkábelt egy hőmágneses körmegszakítóval, automata megszakítóval ellátott aljzatba csatlakoztassa.

Az aljzat feleljen meg a berendezés áramfelhasználásának.

Amennyiben a tápkábel megsérült, azt képzett villanyszerelő cserélje ki.

Ne használjon hosszabbítót.

A berendezést csak rendeltetésének megfelelően használja.

Bármilyen egyéb felhasználás nem megfelelőnek így veszélyesnek számít. A gyártó nem vállal felelősséget a nem megfelelő, ésszerűtlen felhasználásból eredő személyi vagy állatot ért sérülésért, vagy anyagi kárért.

Minden elektromos eszköz használata igényli bizonyos alapszabályok betartását:

KARBANTARTÁSI FELADATOK ELVÉGZÉSE ELŐTT CSATLAKOZZTASSA LE A BERENDEZÉST AZ ÁRAMFORRÁSRÓL.

NE ÉRINTSE MEG A BERENDEZÉST VIZES KÉZZEL ILL. MEZITLÁB.

A BERENDEZÉS ÁRAMFORRÁSRÓL VALÓ LECSATLAKOZTATÁSÁHOZ NE HÚZZA SE A KÁBELT SE A BERENDEZÉST.

NE MÁRTSA A BERENDEZÉST VÍZBE ÉS NE HASZNÁLJON VÍZSUGARAT A TISZTÍTÁSHOZ.

3. Üzembe helyezés

Csomagolja ki a berendezést és ellenőrizze, hogy ne maradjon semmilyen alkatrész a dobozban, különös tekintettel a felakasztó láncrea és a tálcára. A berendezést a mennyezethez rögzített lánccal akassza fel, a padlótól 3 méteres távolságban, fénytől és légáramlástól mentes helyen.

Csak beltéren használja a berendezést.

Gyermekektől távol tartandó.

Ne helyezze el a berendezést istállóban, pajtában, szalmatároló vagy ezekhez hasonló helyen.
Ne használja a berendezést robbanásveszélyes helyen, ahol robbanásveszélyes anyagokat, gyúlékony folyadékot vagy port tárolnak.

4. Karbantartás

BÁRMILYEN KARBANTARTÁSI FELADAT ELVÉGZÉSE ELŐTT CSATLAKOZZTASSA LE A BERENDEZÉST AZ ÁRAMFORRÁSRÓL.

A rovarok eltávolításához vegye ki a tálcát.

Egy kefe vagy rongy segítségével tisztítsa meg a belső rácsoakat, viseljen kesztyűt a sérülések elkerülése érdekében.

A lámpák cseréjéhez lépjen kapcsolatba a szervizzel.

Lámpa típusok

F15W/T8/BL368

F20W/T12/BL368

F40W/T12/BL368

F18W/T8 zöld

A kiváló eredmény és a hosszú élettartam elérése érdekében 10-15 naponta tisztítsa meg a berendezést.

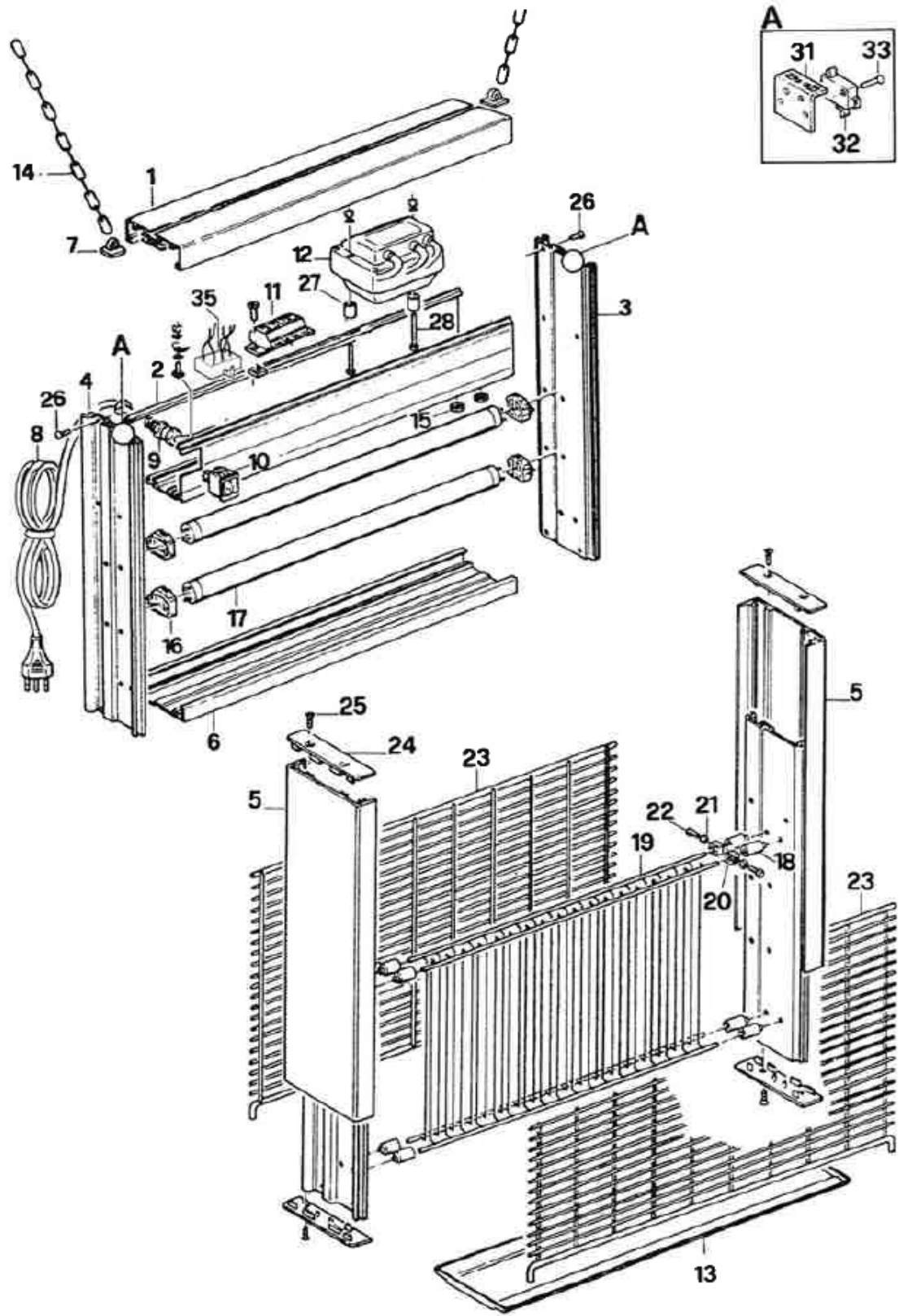

2100

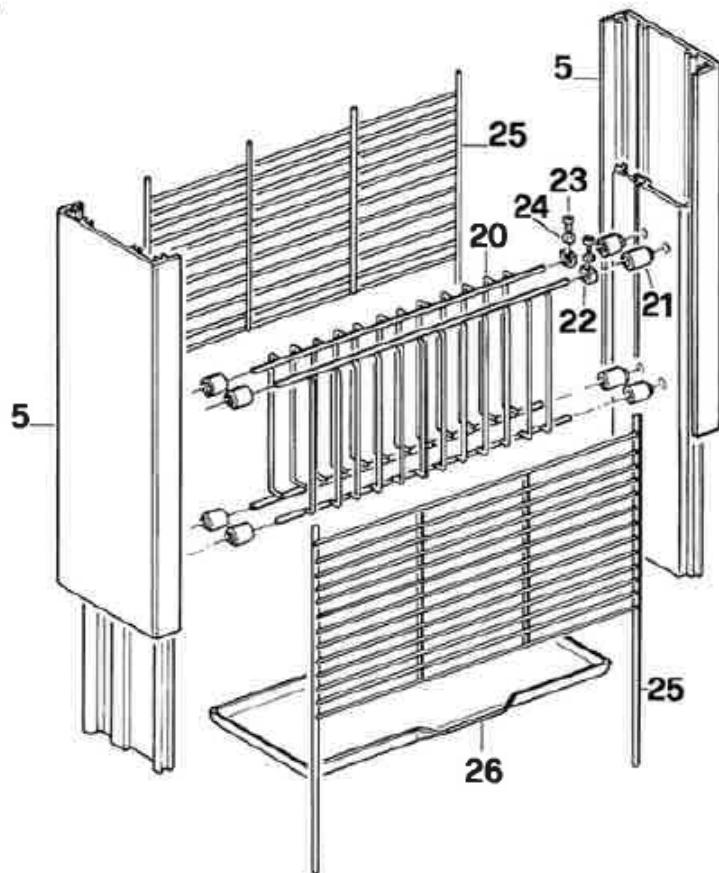
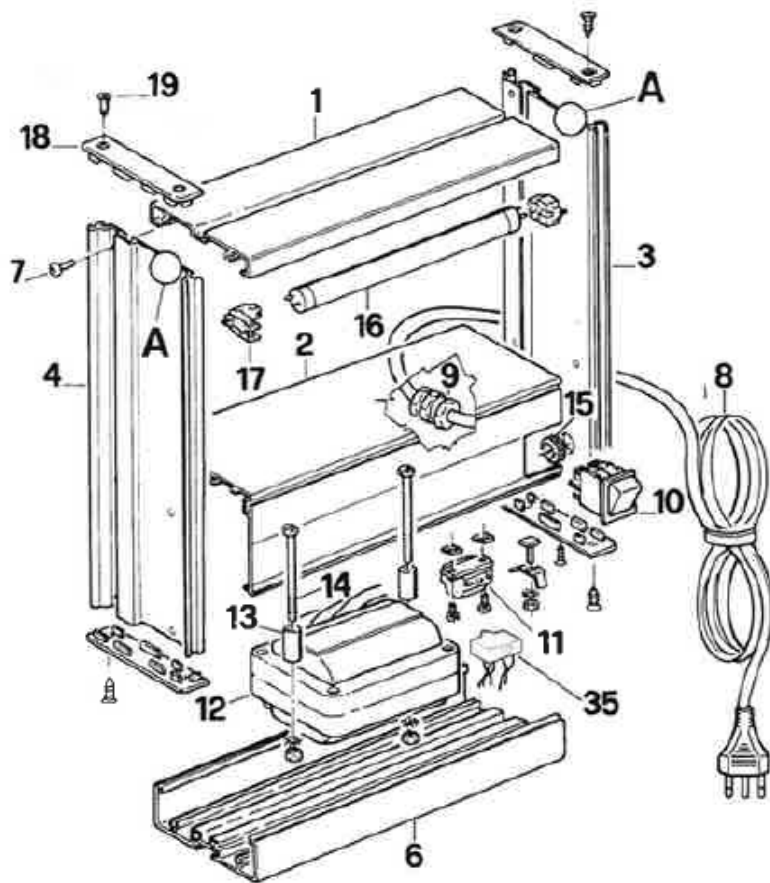

2062

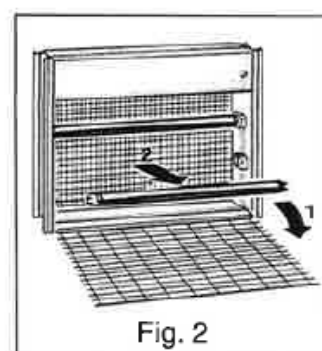
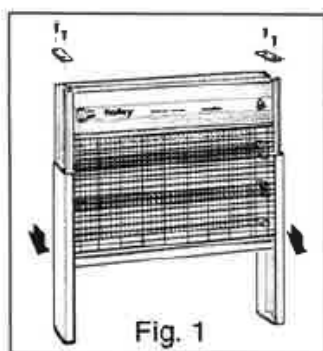
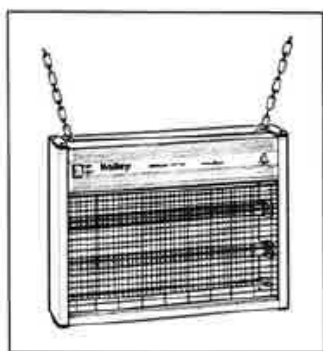

Lámpák cseréje

A lámpacsere végrehajtása előtt csatlakoztassa le a berendezést az áramforrásról és húzza ki a gyújtótálcát.

Csavarja ki a csavarokat és vegye le a fekete takarólemezt (lásd 1-es ábra), majd csúsztassa le az oldalsó takarólemezeket

Vegye le a fekete védőrácsokat (lásd 2-es ábra), majd cserélje ki a lámpát.

Alkatrészlista

2060	2100	2138-2214-2214/B
1. Felső rész	1. Felső rész	1. Felső rész
2. Fej	2. Fej	2. Fej
3. Jobb oldal	3. Jobb oldal	3. Jobb oldal
4 Bal oldal	4 bal oldal	4 bal oldal
5 oldalsó takarólemez	5 oldalsó takarólemez	5 oldalsó takarólemez
6 váz	6 váz	6 váz
7 csavar 3,9x12	7 kampó	7 kampó
8 tápkábel	8 tápkábel	8 tápkábel
9 akasztó csavar	9 akasztó csavar	9 akasztó csavar
10 kapcsoló	10 kapcsoló	10 kapcsoló
11 csatlakozó terminál	11 csatlakozó terminál	11 reaktor 40W
12 transzformátor	12 transzformátor	12 transzformátor
13 távtartó	13 tartály	13 induló tartó
14 csavar	14 lánc	14 indító S10
15 akasztó csavar	15 ék	15 ék
16 lámpa	16 lámpa tartó	16 lámpa tartó
17 lámpa tartó	17 lámpa	17 lámpa
18 fekete műanyag takaró	18 szigetelő	18 szigetelő
19 Csavar 4,2x16	19. HT rács	19 HT rács
20 HT rács	20 akasztó	20 akasztó
21 szigetelő	21 M3-as csavar	21 M3-as csavar
22 kampó	22 csavar 3x8	22 csavar 3x8
23 csavar 3x8	23 védőrács	23 védőrács
24 M3-as csavar	24 fekete műanyag takaró	24 fekete műanyag takaró
25 védőrács	25 csavar 4,2x16	25 csavar 4,2x16
26 tartály	26 Csavar 3,9x12	26 csavar 3,9x12
31 tartó	27 távtartó	27 távtartó
32 mikrokapcsoló	28 csavar	28 csavar

33 szegecs	31 tartó	29 tartály
35 szűrő	32 mikrokapcsoló	30 lánc
	33 szegecs	31 tartó
	35 szűrő	32 mikrokapcsoló
		33 szegecs
		34 csatlakozó terminál
		35 szűrő
		36 ferrit